



Opis

Bezpieczeństwo i niezawodność obwodu pneumatycznego zależy w dużej mierze od jakości sprężonego powietrza. Sprężone powietrze wraz z wilgocią powodują zwiększenie zużycia powierzchni i uszczelnień co skutkuje zmniejszeniem efektywności i trwałości układu pneumatycznego. Ponadto, wpływ na prawidłową pracę układu mają zmiany ciśnienia wywołane różnym chwilowym zapotrzebowaniem powietrza.

By uniknąć tych niedogodności pierwszorzędą sprawą jest zastosowanie elementów zestawu przygotowania powietrza : filtra, regulatora ciśnienia i naolejacza.

Materiały konstrukcyjne i charakterystyki pracy.

Zaletą zestawów przygotowania powietrza firmy Pneumax jest ich modułowa budowa pozwalająca na ich montaż bez dodatkowych narzędzi. Osłony zbiorników filtrów i naolejaczy są wykonane z przezroczystego tworzywa pozwalającego na wzrokową kontrolę poziomu kondensatu lub oleju.

Filtr jest wyposażony standardowo półautomatyczny spust kondensatu.

W opcji dostępny jest automatyczny spust kondensatu.

Gałka regulacyjna regulatora ciśnienia ma możliwość zablokowania w żądanej pozycji poprzez wciśnięcie jej w dół.

Dozowanie oleju w naolejaczach jest regulowane poprzez gałkę. Przezroczysta obudowa umożliwia wizualną kontrolę ilości wpuszczanego w układ oleju.

Zawór odcinający może być wyposażony w otwór umożliwiający zastosowanie kłódki blokującej możliwość przypadkowego załączenia układu przez niepowołaną do tego osobę. Zawór powolnego startu, sterowany pneumatycznie lub pilotem elektrycznym, pozwala na łagone zasilenie układu w nastawionym czasie. Uzupełnieniem oferty są akcesoria takie jak uchwyty mocujące, manometry o średnicach tarcz 40 i 50mm i różnych skalach, bloki dodatkowego wyjścia powietrza włączane pomiędzy elementy zestawu przygotowania powietrza w celu uzyskania filtrowanego suchego powietrza lub tylko filtrowanego, nieregulowanego.

Wskazówki przydatne przy montażu i użytkowaniu zestawów przygotowania powietrza:

Należy zachować zgodność przepływu powietrza ze strzałkami umieszczonymi na elementach oraz ich właściwą kolejność: filtr - regulator ciśnienia - naolejacz skierowany pojemnikiem w dół. Zmontowane zestawy mogą być przymocowane do ściany za pomocą śrub umieszczonych w otworach mocujących ukrytych pod plastikowymi, czarnymi zaślepkami. Nie należy przekraczać podanych w katalogu wartości momentów sił z którymi dokręcane są złącza pneumatyczne. Nie należy również przekraczać dopuszczalnych wartości ciśnienia wejściowego i temperatury pracy.

Konserwacja

Pojemniki elementów FRL myć wodą i płynem. Nie używać alkoholu. Wkładka filtrująca może być użyta ponownie po jej przedmuchaniu i przemyciu.

Membranę regulatora należy wymieniać gdy zauważymy jego niewłaściwą pracę lub ciągły wyciek powietrza poprzez otwór odprężający. Mechanizm regulacyjny należy ponownie zamontować z momentem dokręcania o wartości ok. 8 Nm .

W wypadku potrzeby wymiany przezroczystej kopułki regulacyjnej naolejacza, należy ją dokręcić z momentem maksymalnym 5Nm.

Kolejność montażu elementów

1

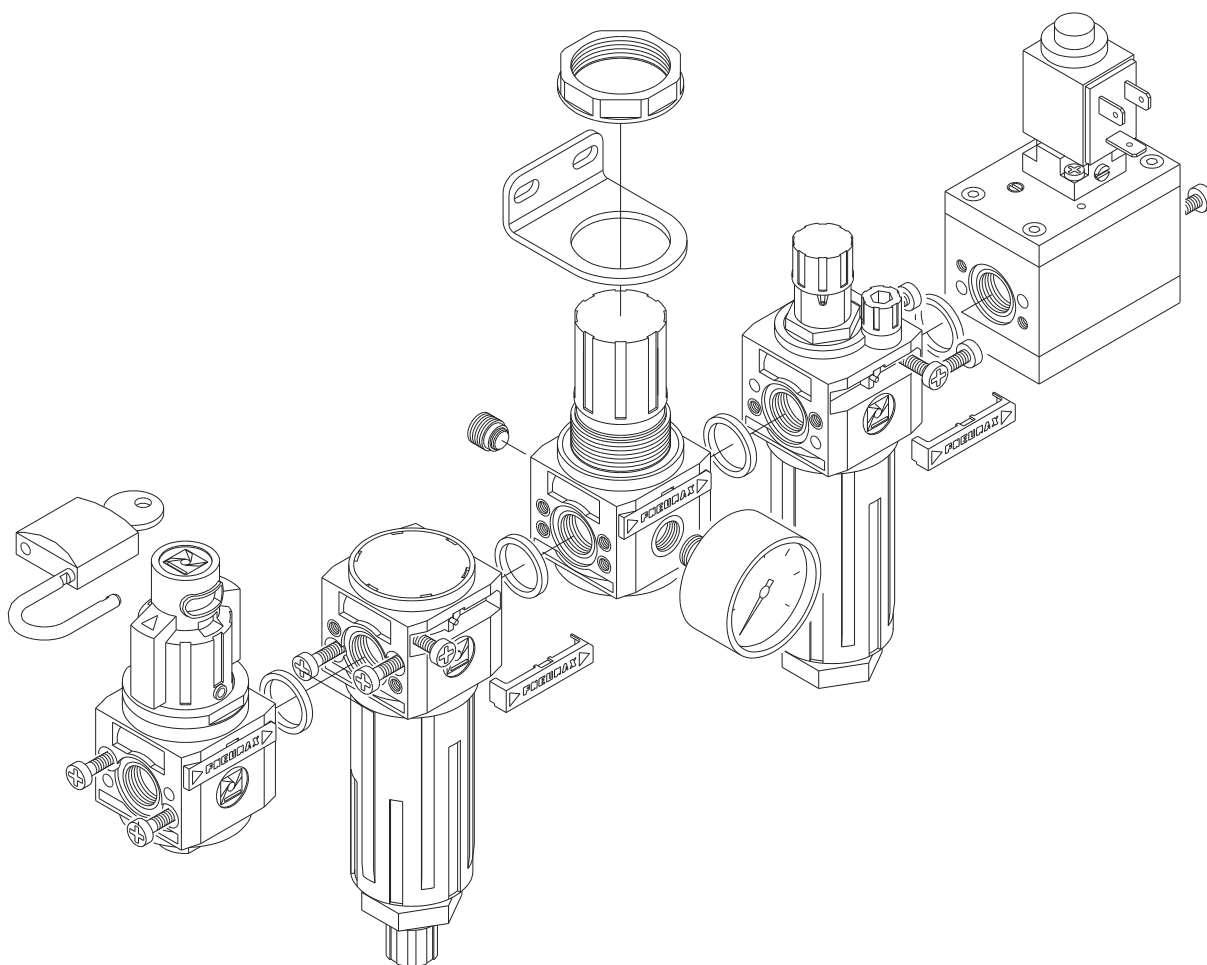

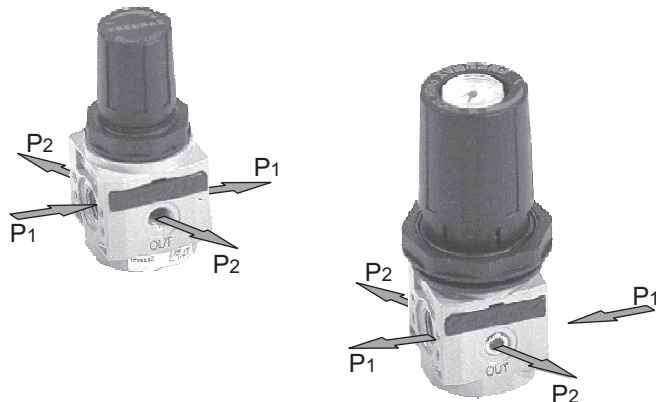

P1 = ciśnienie wejściowe (oznaczenie na korpusie: IN)
P2 = ciśnienie wyjściowe, wyregulowane (oznaczenie na korpusie: OUT)

Opis

Regulatory szeregowy Pneumax posiadają wspólny otwór wejściowy. Regulatory łączone są ze sobą przyłączem "bagietowym".

Dostępna jest również wersja z manometrem w gałce regulacyjnej. To rozwiązanie zapewnia oszczędność miejsca na maszynie i pozwala na zmniejszenie liczby przyłączy (np. pomiędzy regulatorem a manometrem).

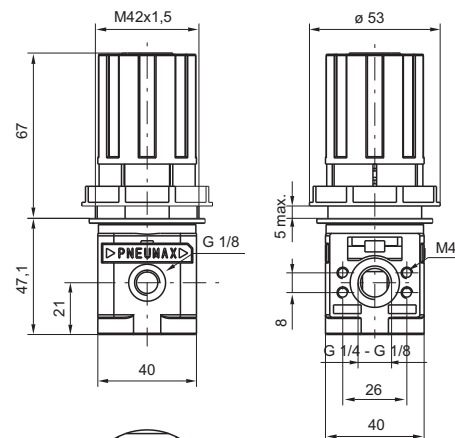
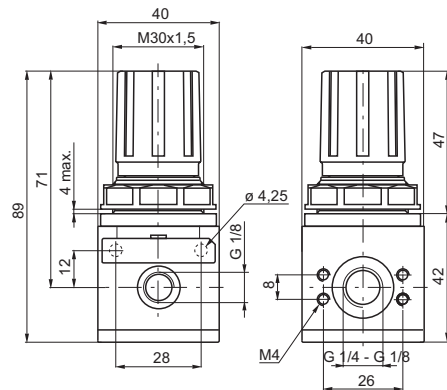

Charakterystyki przepływu
Ciśnienie wejściowe 7 bar

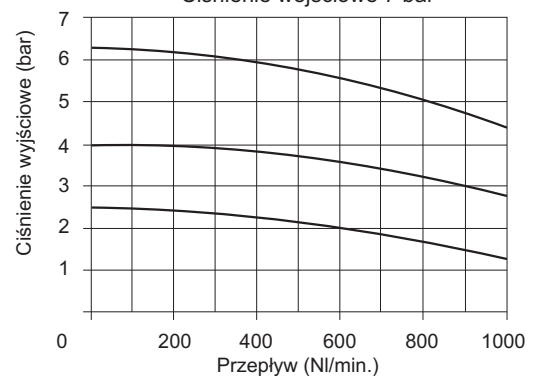

Charakterystyki regulacji

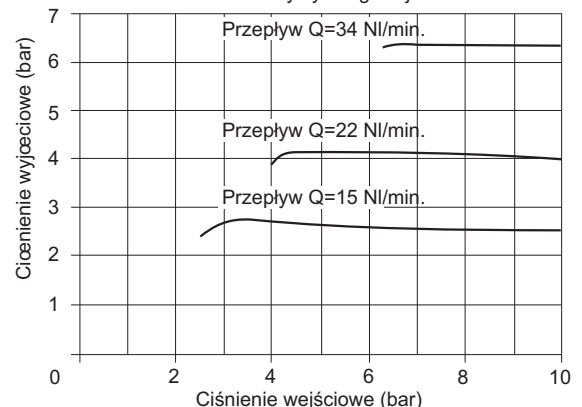

Dane techniczne

Przyłącza	G 1/8" - G 1/4"
Maksymalne ciśnienie wejściowe	13 bar - 1,3 MPa
Maksymalna temperatura otoczenia	50°C
Przyłącze manometru	G 1/8"
Waga w/out manometer	gr. 235
Total Waga	gr. 380
Zakres regulacji	0 - 2 bar 0 - 4 bar 0 - 8 bar 0 - 12 bar
Pozycja mocowania	Dowolna
Wall mounting screws	M4
Maks. moment mocowania złączy	25 Nm

Kod zamówieniowy

170 2

Dostępne wersje:
B = standardowa
M = regulator montażu szeregowego z manometrem w pokrętle

Przyłącza:
A = G 1/8"
B = G 1/4"

Zakres regulacji:
A = 0 - 2 bar
B = 0 - 4 bar
C = 0 - 8 bar
D = 0 - 12 bar

Przykład : 170B2A.C

Standardowy regulator do montażu szeregowego z przyłączami G1/8" i zakresem regulacji 0-8bar.

Uwaga:

Do montażu szeregowego potrzebny jest specjalny łącznik. Regulatory i łączniki zamawiane są osobno. Liczba łączników jest o 1 mniejsza niż liczba regulatorów. Kod zamówieniowy łącznika: 170M6. (patrz następna strona)

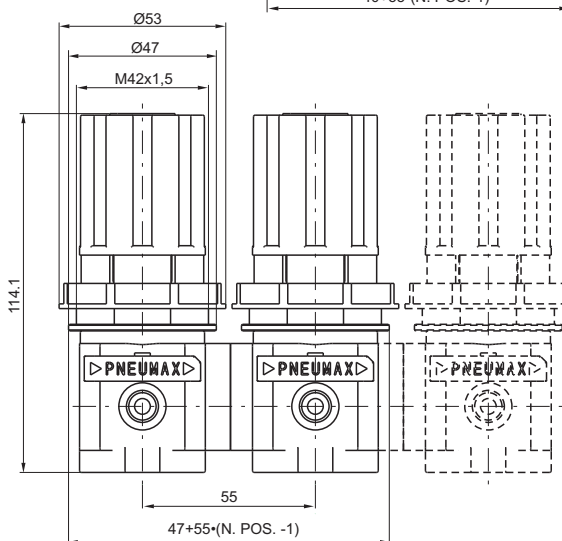
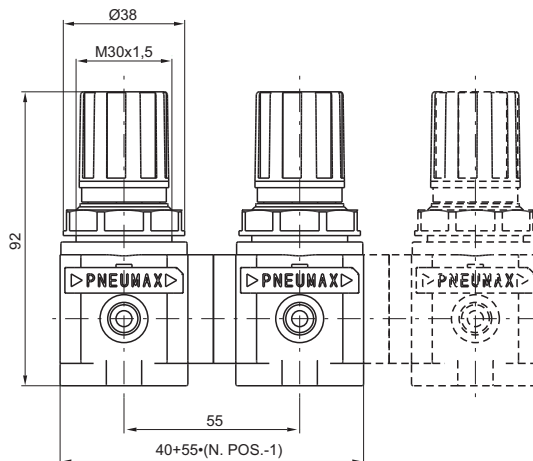
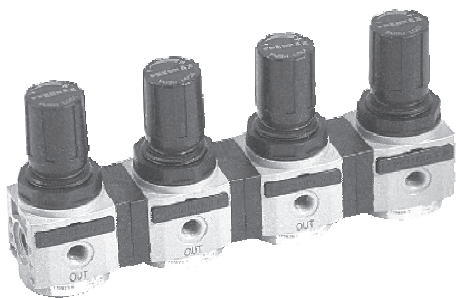

Kod zamówieniowy

1 7 B _ 2

Wersje regulatorów:
B: standardowy
M: wersja z manometrem
w pokrętle

Przyłącza
A = G 1/8"
B = G 1/4"

Liczba regulatorów:
2 = 2 regulatory
3 = 3 regulatory
4 = 4 regulatory
5 = 5 regulatorów
6 = 6 regulatorów

- Zakres regulacji ** regulator nr 1
- Zakres regulacji ** regulator nr 2
- Zakres regulacji ** regulator nr 3
- Zakres regulacji ** regulator nr 4
- Zakres regulacji ** regulator nr 5
- Zakres regulacji ** regulator nr 6

** .

Zakres regulacji:
A = 0 - 2 bar
B = 0 - 4 bar
C = 0 - 8 bar
D = 0 - 12 bar