

Zawory i rozdzielacze elektromagnetyczne Seria 400

Zawory i rozdzielacze
elektromagnetyczne G 1/8"
(serie 468, 428)

Zawory i rozdzielacze
elektromagnetyczne G 1/4"
(serie 464, 424)

Zawory i rozdzielacze
elektromagnetyczne G 1/4" - seria kompaktowa
(serie 414/2)

Zawory i rozdzielacze
elektromagnetyczne G 1/4" - seria kompaktowa
do montażu w grupy (serie 414/3)

Zawory i rozdzielacze
elektromagnetyczne G 1/4" - przyłącze "NAMUR"

Zawory i rozdzielacze
elektromagnetyczne G 1/2"
(serie 412)

Zawory i rozdzielacze
elektromagnetyczne G 1"
(serie 411)

Zawory i rozdzielacze
elektromagnetyczne - seria ECO 2518 G 1/8"
- seria ECO 2514 G 1/4"



Opis

Grupa zaworów i rozdzielaczy serii 400 jest sterowana pilotami z serii 300. Piloty pobierają powietrze z zaworu głównego poprzez wewnętrzny kanał. Istnieje możliwość zasilania pilotów z zewnątrz poprzez specjalne bazy mocowane pod pilotem. Umożliwia to sterowanie pilota ciśnieniem innym niż występuje w linii zasilającej zawór główny serii 400.

Oferta zaworów i rozdzielaczy elektromagnetycznych serii 400 jak i ich wymiary są podobne do zaworów sterowanych pneumatycznie serii 200. W skład serii 400 wchodzi zakres przyłączy: G 1/8", G 1/4", G 1/2" oraz G 1".

Są one wyposażone w zrównoważony suwak zachowujący się jednakowo zarówno gdy ciśnienie w zaworze występuje jak i w razie jego braku. Występują w wersjach 3 i 5 drożnych z jedną cewką (monostabilne) lub z dwoma cewkami (bistabilne) oraz w wersjach 5 - drożnych 3 - pozycyjnych, które w pozycji środkowej są: zamknięte, otwarte, lub pozostające pod ciśnieniem.

Trzeba podkreślić, iż z powodu zasilania wewnętrznego pilota poprzez wewnętrzny kanał zaworu głównego wymagane jest podanie zasilania powietrzem zawsze poprzez wejście nr 1.

Z tego powodu, gdy potrzebny jest zawór trójdrożny, normalnie otwarty (N.O.), należy zastosować pilot normalnie otwarty (N.O.).

W tabelach opisujących poszczególne zawory podany jest przepływ w NI/min przy ciśnieniu wejściowym 6 bar i spadku ciśnienia na zaworze 1 bar. Wszystkie dane uzyskano zgodnie z procedurą zawartą w normie CETOP RP50P.

Zawory z pilotami 22mm (typu M2) dostarczane są bez cewek, zawory z pilotami 32mm (typu S*) posiadają zamontowaną cewkę.

Na zapytanie oferujemy wersje zaworów z homologacją  na rynki U.S.A i Kanady.

Dostępne są zawory i rozdzielacze z poliuretanowymi uszczelnieniami do pracy bezsmarowej. Wówczas kody mają postać:

438...S5 i 478...M2 dla G 1/8" - 434...S5 i 474...M2 dla G 1/4" 432...S5 dla G 1/2"

Poliuretanowe uszczelnienia nie nadają się do pracy w klimacie tropikalnym.

Dane techniczne:

Korpus	Stop aluminium
Operatory	Stop aluminium Tworzywo poliacetalowe - pokrywa dolna (od strony sprężyny) G 1/8", G 1/4", G 1/2" oraz aluminium dla G 1"
Suwaki	Utwardzana i niklowana stal
Uszczelnienia	Guma olejoodporna (NBR) Poliuretan dla bezsmarowej pracy G 1/8", G 1/4" i G 1/2"
Podkładki suwaka	Tworzywo poliacetalowe (aluminium przy G 1")
Sprężyna	Stal nierdzewna lub sprężynowa

Użytkowanie i obsługa

Zawory te mają czas bezawaryjnej pracy określony na, zależnie od aplikacji, 10 do 15 milionów cykli. Właściwa filtracja i naolejenie powietrza zapewnia długą i bezproblemową pracę zaworów i rozdzielaczy elektromagnetycznych. Wyjścia odpowietrzające muszą być zabezpieczone gdy zawór pracuje w warunkach dużego zapylenia.

Do zaworów dostępne są części zamienne (suwak z uszczelnieniami, operatory). Wymiana jest łatwa i nie wymaga specjalnego przeszkolenia.
(w celu zamówienia części zamiennych prosimy o kontakt z firmą RECTUS POLSKA)

Uwaga: do naolejania używać oleju hydraulicznego klasy H np. MAGNA GC 32 (Castrol).

**monostabilny
- powrót sprężyną**

3/2

Kod zamówieniowy

464.32.0.1.M2

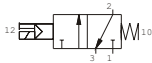
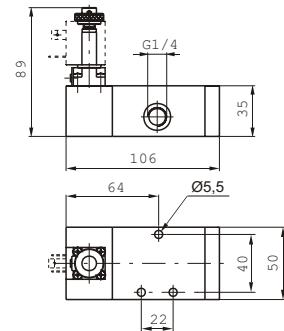

Waga gr. 530

424.32.0.1.S*

S* = kod napięcia cewki
(- patrz strona 1.23, seria 300)

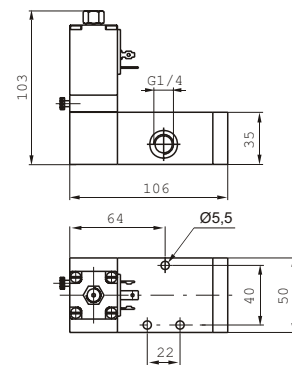

Minimalne ciśnienie pracy 2,5 bar

Waga gr. 680

**monostabilny
- powrót sprężyną**

5/2

Kod zamówieniowy

464.52.0.1.M2

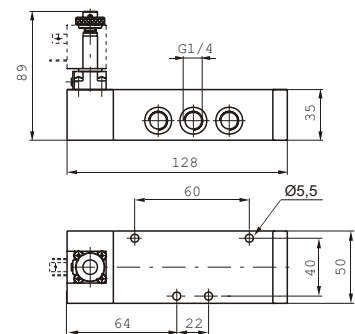

Waga gr. 625

424.52.0.1.S*

S* = kod napięcia cewki
(- patrz strona 1.23, seria 300)

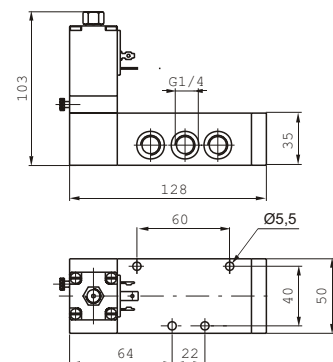
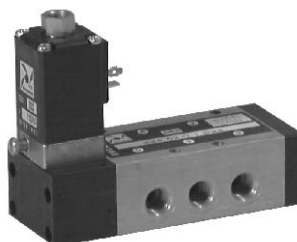

Minimalne ciśnienie pracy 2,5 bar

Waga gr. 770

Dane techniczne	Medium	Ciśnienie maksymalne	Temperatura pracy		Przepływ przy 6 barach na wejściu z p = 1 bar	średnica nominalna	rozmiar przyłączy roboczych
	Filtrowane i naolejone powietrze	10 bar	min. -5°C	maks. +50°C			
					1360 NI/min	8 mm	G 1/4"

monostabilny
- powrót sprężyną powietrzną

3/2

Kod zamówieniowy

464.32.0.12.M2

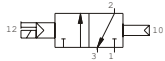
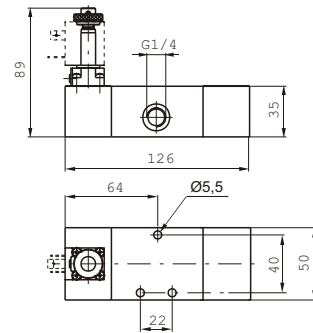

Waga gr. 650

424.32.0.12.S*

S* = kod napięcia cewki
(- patrz strona 1.23, seria 300)

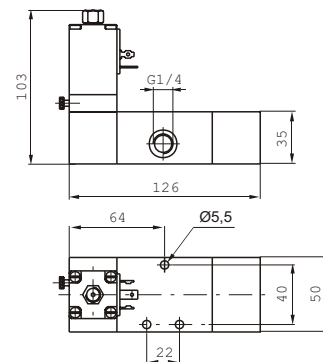
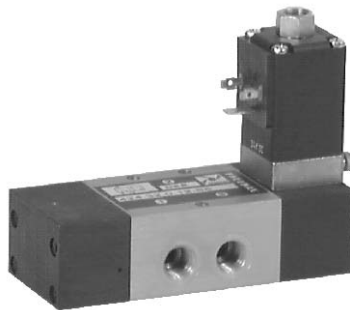

Minimalne ciśnienie pracy 2,5 bary

Waga gr. 800

monostabilny
- powrót sprężyną powietrzną

5/2

Kod zamówieniowy

464.52.0.12.M2

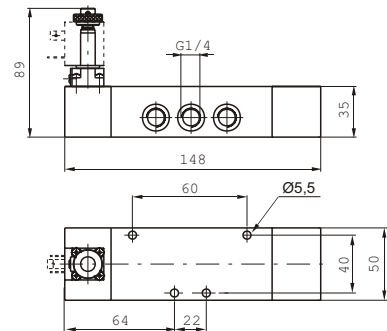
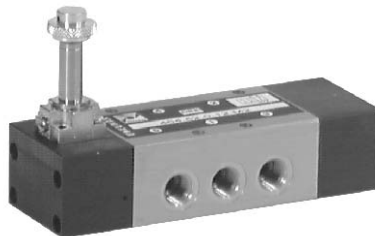

Waga gr. 740

424.52.0.12.S*

S* = kod napięcia cewki
(- patrz strona 1.23, seria 300)

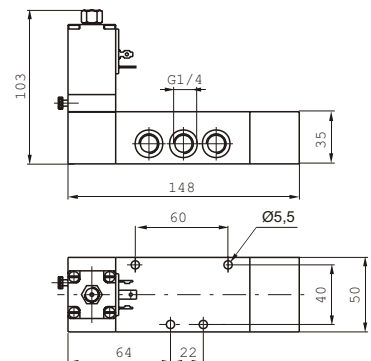
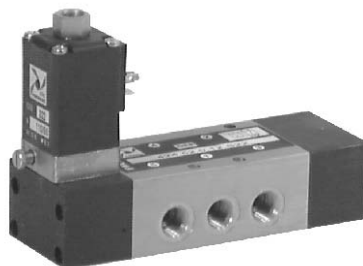

Minimalne ciśnienie pracy 2,5 bary

Waga gr. 890

Dane techniczne	Medium	Ciśnienie maksymalne	Temperatura pracy		Przepływ przy 6 barach na wejściu z p = 1 bar	średnica nominalna	rozmiar przyłączy roboczych
	Filtrowane i naolejone powietrze	10 bar	min. -5°C	maks. +50°C			
					1360 NI/min	8 mm	G 1/4"

bistabilny

Kod zamówieniowy

464.32.0.0.M2

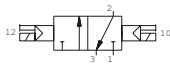
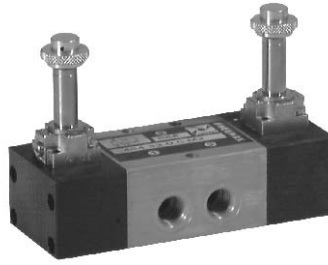

Waga gr. 730

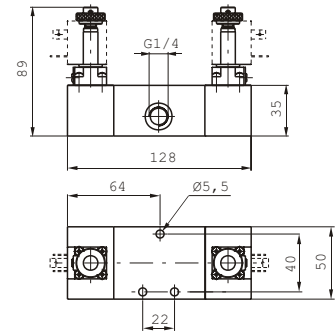

3/2

424.32.0.0.S*

S* = kod napięcia cewki
(- patrz strona 1.23, seria 300)

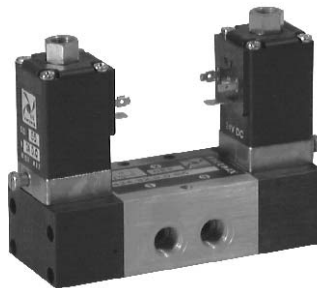

Minimalne ciśnienie pracy 2 bary

Waga gr. 1030

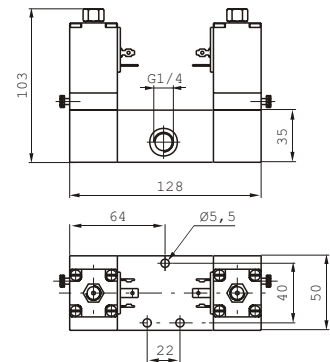

3/2

bistabilny

Kod zamówieniowy

464.52.0.0.M2

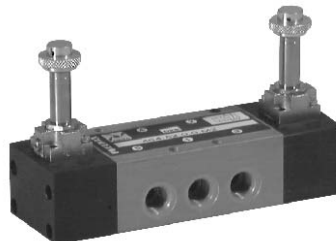

Waga gr. 820

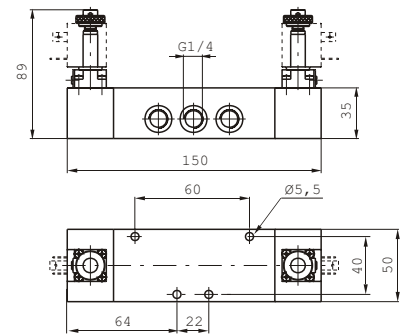

5/2

424.52.0.0.S*

S* = kod napięcia cewki
(- patrz strona 1.23, seria 300)

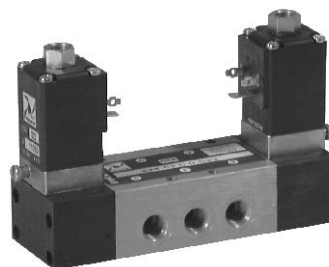

Minimalne ciśnienie pracy 2 bar

Waga gr. 1140

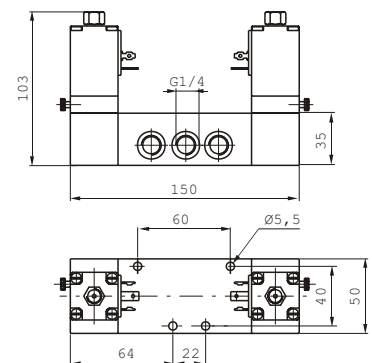

5/2

Dane techniczne	Medium	Ciśnienie maksymalne	Temperatura pracy		Przepływ przy 6 barach na wejściu z p = 1 bar	średnica nominalna	rozmiar przyłączy roboczych
	Filtrowane i naolejone powietrze	10 bar	min. -5°C	maks. +50°C			
					1360 NI/min	8 mm	G 1/4"

**trójpołożeniowy
monostabilny**

5/3

Kod zamówieniowy

464.53.31.0.0.M2

Zamknięte środki

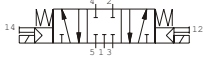

464.53.32.0.0.M2

Otwarte środki

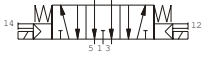

464.53.33.0.0.M2

Środki pod ciśnieniem

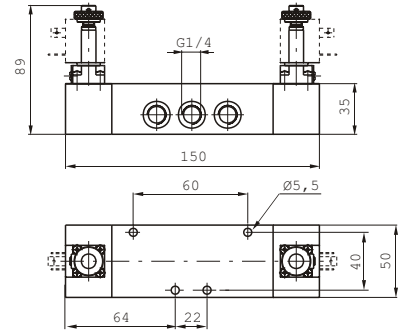
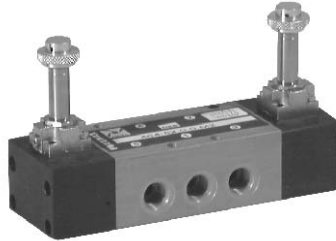
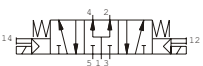

Minimalne ciśnienie pracy 3 bar

Waga gr. 820

**trójpołożeniowy
monostabilny**

5/3

Kod zamówieniowy

424.53.31.0.0.S*

Zamknięte środki

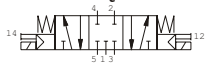

424.53.32.0.0.S*

Otwarte środki

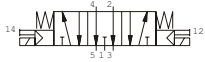

424.53.33.0.0.S*

Środki pod ciśnieniem

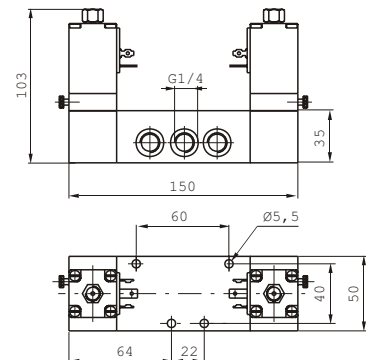
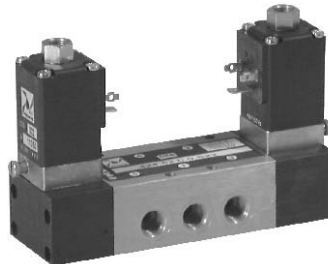
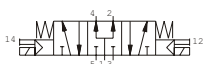

S* = kod napięcia cewki
(- patrz strona 1.23, seria 300)

Minimalne ciśnienie pracy 3 bar

Waga gr. 1140

Dane techniczne	Medium	Ciśnienie maksymalne	Temperatura pracy		Przepływ przy 6 barach na wejściu z p = 1 bar	średnica nominalna	rozmiar przyłączy roboczych
	Filterowane i naolejone powietrze	10 bar	min. -5°C	maks. +50°C			
					1280 NI/min	8 mm	G 1/4"







3/2	 G1/4 106 35 64 Ø5,5 40 50 22	monostabilny - powrót sprężyną <hr/> Kod zamówieniowy <hr/> 464/1.32.0.1.M2 464/1.52.0.1.M2 Waga gr. 530 Waga gr. 625 Minimalne ciśnienie pracy 2,5 bar	5/2	 G1/4 128 35 60 Ø5,5 40 50 64 22
-----	---	---	-----	---



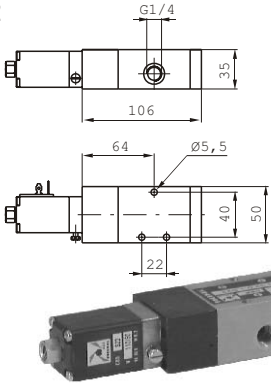
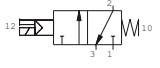

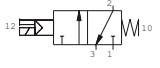

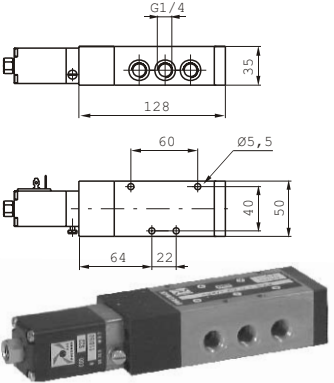
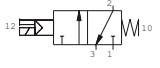
3/2	 G1/4 126 35 64 Ø5,5 40 50 22	monostabilny - powrót sprężyną pneumatyczną <hr/> Kod zamówieniowy <hr/> 464/1.32.0.12.M2 464/1.52.0.12.M2 Waga gr. 650 Waga gr. 740 Minimalne ciśnienie pracy 2,5 bar	5/2	 G1/4 148 35 60 Ø5,5 40 50 64 22
-----	---	--	-----	---

3/2	 G1/4 128 35 64 Ø5,5 40 50 22	bistabilny <hr/> Kod zamówieniowy <hr/> 464/1.32.0.0.M2 464/1.52.0.0.M2 Waga gr. 730 Waga gr. 820 Minimalne ciśnienie pracy 2 bar	5/2	 G1/4 150 35 60 Ø5,5 40 50 64 22
-----	---	---	-----	---

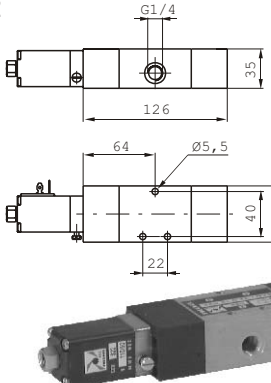
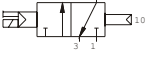

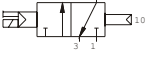

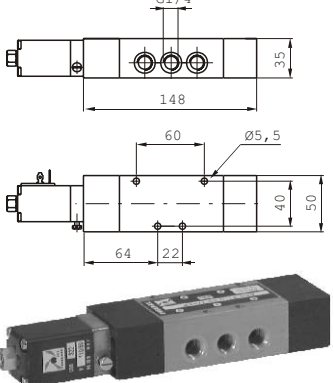
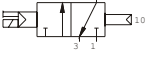

3/2	 G1/4 150 35 60 Ø5,5 40 50 64 22	trójpołożeniowy monostabilny <hr/> Kod zamówieniowy <hr/> 464/1.53.31.0.0.M2 Zamknięte środki 464/1.53.32.0.0.M2 Otwarte środki 464/1.53.33.0.0.M2 Środki pod ciśnieniem Waga gr. 820 Minimalne ciśnienie pracy 3 bar	5/3	 G1/4 150 35 60 Ø5,5 40 50 64 22
-----	---	--	-----	---

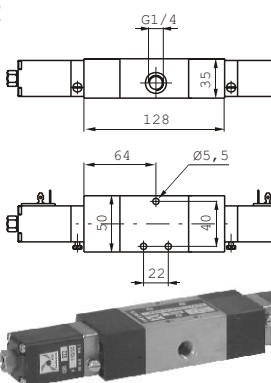
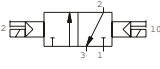
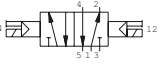
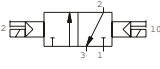
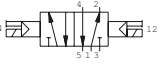
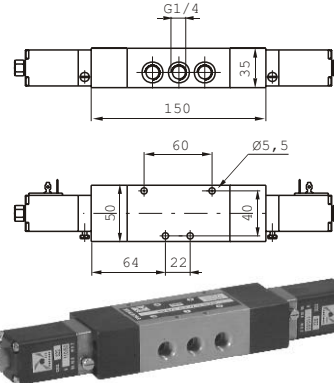
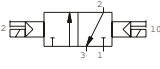
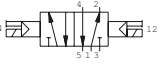
Dane techniczne	Medium	Ciśnienie maksymalne	Temperatura pracy		Przepływ przy 6 barach na wejściu z p = 1 bar	średnica nominalna	rozmiar przyłączy roboczych
	Filterowane i naolejone powietrze	10 bar	min. -5°C	maks. +50°C	1360 NI/min (3/2-5/2) 1280 NI/min (5/3)	8 mm	G 1/4"

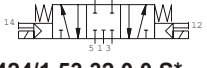
<p>3/2</p> 	<p>monostabilny - powrót sprężyną</p> <hr/> <p>Kod zamówieniowy</p> <table border="0" style="width: 100%;"> <tr> <td style="width: 50%; vertical-align: top;"> <p>424/1.32.0.1.S* S* = kod napięcia cewki (- patrz strona 1.23, seria 300)</p>  <p>Waga gr. 680</p> </td> <td style="width: 50%; vertical-align: top;"> <p>424/1.52.0.1.S* S* = kod napięcia cewki (- patrz strona 1.23, seria 300)</p>  <p>Waga gr. 770</p> </td> </tr> </table> <p>Minimalne ciśnienie pracy 2,5 bar</p>	<p>424/1.32.0.1.S* S* = kod napięcia cewki (- patrz strona 1.23, seria 300)</p>  <p>Waga gr. 680</p>	<p>424/1.52.0.1.S* S* = kod napięcia cewki (- patrz strona 1.23, seria 300)</p>  <p>Waga gr. 770</p>	<p>5/2</p> 
<p>424/1.32.0.1.S* S* = kod napięcia cewki (- patrz strona 1.23, seria 300)</p>  <p>Waga gr. 680</p>	<p>424/1.52.0.1.S* S* = kod napięcia cewki (- patrz strona 1.23, seria 300)</p>  <p>Waga gr. 770</p>			

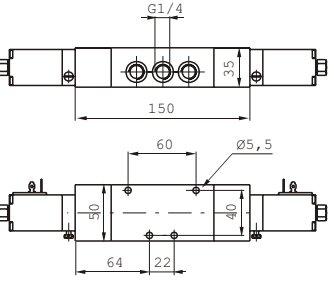
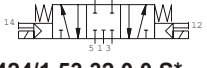
<p>3/2</p> 	<p>monostabilny - powrót sprężyną powietrzną</p> <hr/> <p>Kod zamówieniowy</p> <table border="0" style="width: 100%;"> <tr> <td style="width: 50%; vertical-align: top;"> <p>424/1.32.0.12.S* S* = kod napięcia cewki (- patrz strona 1.23, seria 300)</p>  <p>Waga gr. 800</p> </td> <td style="width: 50%; vertical-align: top;"> <p>424/1.52.0.12.S* S* = kod napięcia cewki (- patrz strona 1.23, seria 300)</p>  <p>Waga gr. 890</p> </td> </tr> </table> <p>Minimalne ciśnienie pracy 2,5 bar</p>	<p>424/1.32.0.12.S* S* = kod napięcia cewki (- patrz strona 1.23, seria 300)</p>  <p>Waga gr. 800</p>	<p>424/1.52.0.12.S* S* = kod napięcia cewki (- patrz strona 1.23, seria 300)</p>  <p>Waga gr. 890</p>	<p>5/2</p> 
<p>424/1.32.0.12.S* S* = kod napięcia cewki (- patrz strona 1.23, seria 300)</p>  <p>Waga gr. 800</p>	<p>424/1.52.0.12.S* S* = kod napięcia cewki (- patrz strona 1.23, seria 300)</p>  <p>Waga gr. 890</p>			

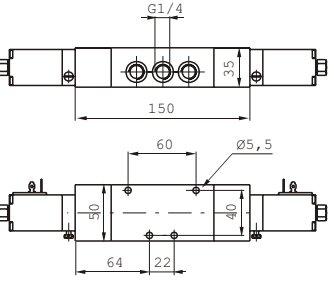
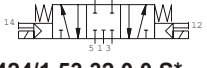
<p>3/2</p> 	<p>bistabilny</p> <hr/> <p>Kod zamówieniowy</p> <table border="0" style="width: 100%;"> <tr> <td style="width: 50%; vertical-align: top;"> <p>424/1.32.0.0.S* S* = kod napięcia cewki (- patrz strona 1.23, seria 300)</p>  <p>Waga gr. 1030</p> </td> <td style="width: 50%; vertical-align: top;"> <p>424/1.52.0.0.S* S* = kod napięcia cewki (- patrz strona 1.23, seria 300)</p>  <p>Waga gr. 1140</p> </td> </tr> </table> <p>Minimalne ciśnienie pracy 2 bary</p>	<p>424/1.32.0.0.S* S* = kod napięcia cewki (- patrz strona 1.23, seria 300)</p>  <p>Waga gr. 1030</p>	<p>424/1.52.0.0.S* S* = kod napięcia cewki (- patrz strona 1.23, seria 300)</p>  <p>Waga gr. 1140</p>	<p>5/2</p> 
<p>424/1.32.0.0.S* S* = kod napięcia cewki (- patrz strona 1.23, seria 300)</p>  <p>Waga gr. 1030</p>	<p>424/1.52.0.0.S* S* = kod napięcia cewki (- patrz strona 1.23, seria 300)</p>  <p>Waga gr. 1140</p>			

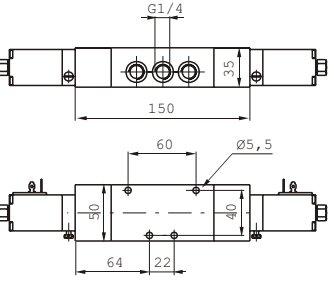
	<p>bistabilny</p> <hr/> <p>Kod zamówieniowy</p> <table border="0" style="width: 100%;"> <tr> <td style="width: 50%; vertical-align: top;"> <p>424/1.53.31.0.0.S*</p>  <p>424/1.53.32.0.0.S*</p>  <p>424/1.53.33.0.0.S*</p>  <p>S* = kod napięcia cewki (- patrz strona 1.23, seria 300)</p> <p>Waga gr. 1140</p> <p>Minimalne ciśnienie pracy 3 bar</p> </td> <td style="width: 50%; vertical-align: top;">  </td> </tr> </table>	<p>424/1.53.31.0.0.S*</p>  <p>424/1.53.32.0.0.S*</p>  <p>424/1.53.33.0.0.S*</p>  <p>S* = kod napięcia cewki (- patrz strona 1.23, seria 300)</p> <p>Waga gr. 1140</p> <p>Minimalne ciśnienie pracy 3 bar</p>		<p>5/3</p>
<p>424/1.53.31.0.0.S*</p>  <p>424/1.53.32.0.0.S*</p>  <p>424/1.53.33.0.0.S*</p>  <p>S* = kod napięcia cewki (- patrz strona 1.23, seria 300)</p> <p>Waga gr. 1140</p> <p>Minimalne ciśnienie pracy 3 bar</p>				

Dane techniczne	Medium	Ciśnienie maksymalne	Temperatura pracy		Przepływ przy 6 barach na wejściu z p = 1 bar	średnica nominalna	rozmiar przyłączy roboczych
	Filterowane i naolejone powietrze	10 bar	min. -5°C	maks. +50°C	1360 NI/min (3/2-5/2) 1280 NI/min (5/3)	8 mm	G 1/4"